



Sistema de Cadastramento Unificado de Fornecedores - SICAF

Declaração

Declaramos para os fins exigidos na legislação, conforme documentação registrada no SICAF, que a situação do fornecedor no momento é a seguinte:

Dados do Fornecedor

CNPJ: 77.997.187/0001-74 DUNS®: 898985486
Razão Social: NORDICA VEICULOS S/A
Nome Fantasia:
Situação do Fornecedor: **Credenciado** Data de Vencimento do Cadastro: **19/06/2026**
Natureza Jurídica: **SOCIEDADE ANÔNIMA FECHADA**
MEI: **Não**
Porte da Empresa: **Demais**

Ocorrências e Impedimentos

Ocorrência: **Nada Consta**
Impedimento de Licitar: **Nada Consta**
Ocorrências Impeditivas indiretas: **Nada Consta**
Vínculo com "Serviço Público": **Nada Consta**

Níveis cadastrados:

Documento(s) assinalado(s) com "*" está(ão) com prazo(s) vencido(s).

Fornecedor possui pendências em um ou mais níveis de cadastramento. Para mais informações, utilize as funcionalidades de consulta disponíveis.

Automática: a certidão foi obtida através de integração direta com o sistema emissor. Manual: a certidão foi inserida manualmente pelo fornecedor.

I - Credenciamento**II - Habilitação Jurídica (Possui Pendência)****III - Regularidade Fiscal e Trabalhista Federal**

Receita Federal e PGFN	Validade:	08/06/2026	Automática
FGTS	Validade:	04/04/2026	Automática
Trabalhista (http://www.tst.jus.br/certidao)	Validade:	01/08/2026	Automática

IV - Regularidade Fiscal Estadual/Distrital e Municipal (Possui Pendência)

Receita Estadual/Distrital	Validade:	18/10/2025 (*)
Receita Municipal	Validade:	27/10/2025 (*)

VI - Qualificação Econômico-Financeira

Validade: **30/06/2026**



CONTROLADORIA-GERAL DA UNIÃO

Certidão Negativa Correccional - Entes Privados (ePAD, CGU-PJ, CEIS, CNEP e CEPIM)

Consultado: **NORDICA VEICULOS S/A**

CPF/CNPJ: **77.997.187/0001-74**

Certifica-se que, em consulta aos sistemas ePAD e CGU-PJ e aos cadastros CEIS, CNEP e CEPIM, mantidos pela Corregedoria-Geral da União, **NÃO CONSTAM** registros de penalidades vigentes ou de procedimentos acusatórios em andamento, relativos ao CPF/CNPJ consultado.

Destaca-se que, nos termos da legislação vigente, os referidos cadastros consolidam informações prestadas pelos entes públicos, de todos os Poderes e esferas de governo.

Os [Sistemas ePAD e CGU-PJ](#) consolidam os dados sobre o andamento dos processos administrativos de responsabilização de entes privados no Poder Executivo Federal.

O [Cadastro Nacional de Empresas Inidôneas e Suspensas \(CEIS\)](#) apresenta a relação de empresas e pessoas físicas que sofreram sanções que implicaram a restrição de participar de licitações ou de celebrar contratos com a Administração Pública.

O [Cadastro Nacional de Empresas Punidas \(CNEP\)](#) apresenta a relação de empresas que sofreram quaisquer das punições previstas na Lei nº 12.846/2013 (Lei Anticorrupção).

O [Cadastro de Entidades Privadas sem Fins Lucrativos Impedidas \(CEPIM\)](#) apresenta a relação de entidades privadas sem fins lucrativos que estão impedidas de celebrar novos convênios, contratos de repasse ou termos de parceria com a Administração Pública Federal, em função de irregularidades não resolvidas em convênios, contratos de repasse ou termos de parceria firmados anteriormente.

Certidão emitida às 09:06:33 do dia 17/03/2026 , com validade até o dia 16/04/2026.

Link para consulta da verificação da certidão <https://certidoes.cgu.gov.br/>

Código de controle da certidão: 0R181GbVvCQbWCmqid4M

Qualquer rasura ou emenda invalidará este documento.



CONTROLADORIA-GERAL DA UNIÃO

Certidão Negativa Correccional - Entes Privados (ePAD, CGU-PJ, CEIS, CNEP e CEPIM)

Consultado: **PAULO ROBERTO PIZANI**

CPF/CNPJ: **565.677.828-20**

Certifica-se que, em consulta aos sistemas ePAD e CGU-PJ e aos cadastros CEIS, CNEP e CEPIM, mantidos pela Corregedoria-Geral da União, **NÃO CONSTAM** registros de penalidades vigentes ou de procedimentos acusatórios em andamento, relativos ao CPF/CNPJ consultado.

Destaca-se que, nos termos da legislação vigente, os referidos cadastros consolidam informações prestadas pelos entes públicos, de todos os Poderes e esferas de governo.

Os [Sistemas ePAD e CGU-PJ](#) consolidam os dados sobre o andamento dos processos administrativos de responsabilização de entes privados no Poder Executivo Federal.

O [Cadastro Nacional de Empresas Inidôneas e Suspensas \(CEIS\)](#) apresenta a relação de empresas e pessoas físicas que sofreram sanções que implicaram a restrição de participar de licitações ou de celebrar contratos com a Administração Pública.

O [Cadastro Nacional de Empresas Punidas \(CNEP\)](#) apresenta a relação de empresas que sofreram quaisquer das punições previstas na Lei nº 12.846/2013 (Lei Anticorrupção).

O [Cadastro de Entidades Privadas sem Fins Lucrativos Impedidas \(CEPIM\)](#) apresenta a relação de entidades privadas sem fins lucrativos que estão impedidas de celebrar novos convênios, contratos de repasse ou termos de parceria com a Administração Pública Federal, em função de irregularidades não resolvidas em convênios, contratos de repasse ou termos de parceria firmados anteriormente.

Certidão emitida às 09:07:00 do dia 17/03/2026 , com validade até o dia 16/04/2026.

Link para consulta da verificação da certidão <https://certidoes.cgu.gov.br/>

Código de controle da certidão: fJd9LgUpK22PO271156E

Qualquer rasura ou emenda invalidará este documento.

EDITAL DE PREGÃO Nº 014/2026
PROCESSO ADMINISTRATIVO ELETRÔNICO Nº 305/2026
MODALIDADE: PREGÃO ELETRÔNICO
TIPO: MENOR PREÇO POR ITEM

OBJETO: contratação de empresa para aquisição de dois caminhões caçamba, um trator de esteiras e uma motoniveladora, atendendo as necessidades do Departamento de Agricultura e Abastecimento.

PROPOSTA

A empresa NORDICA VEÍCULOS S/A, estabelecida na Rua Alfred Nobel, 795 – CIC – Curitiba/Pr.), inscrita no CNPJ sob nº 77.997.187/0001-74, neste ato representada pelo Sr. NELSON PIZANI NETO, diretor Comercial, portador do RG 2.069.048-8, CPF 005.173.109-61, propõe fornecer à Prefeitura Municipal de Marmeleiro, em estrito cumprimento ao previsto no Edital de Pregão Eletrônico nº 014/2026, conforme abaixo discriminado:

Item	Descrição	Unid.	Qtd	Vlr. Unit.	Vlr. Total
01	CAMINHÃO CAÇAMBA BASCULANTE 6X4, Marca Volvo Modelo VMX-290 6x4, potência de 290 CV, motor diesel, atendimento a Resolução Conama 490/2018, (Proconve P8, equivalente ao Euro VI) câmbio manual de 9 (nove) marchas/velocidade a frente e 1 (uma) a ré, CARACTERÍSTICAS GERAIS: Novo, zero km rodado, ano de fabricação em vigor na data do recebimento da ordem de compra ou modelo de ano superior), cor branca (caminhão e caçamba), capacidade da caçamba 10,0 m ³ , aço estrutural de alta resistência como SAE 1020 ASTM A- 36 OU SAC-350. SISTEMA HIDRÁULICO: Acionamento indireto com 2 (dois) pistões. PNEUS: 295/80, R22.5 de uso misto. CAPACIDADE: Peso bruto total (PBT) homologado de 23.000 kg. GARANTIA de 12 (doze) meses (caminhão e caçamba), todas as REVISÕES por igual período, com insumos, logística e mão de obra às expensas da CONTRATADA sem limite de quilometragem.	Und	02	R\$ 649.800,00	R\$ 1.299.600,00

A validade desta proposta é de 90 (noventa) dias corridos, contados da data de sua assinatura.

A apresentação da proposta implicará na plena aceitação das condições estabelecidas neste edital e seus anexos.

Declaro que a proponente atende aos requisitos de habilitação e o declarante atesta a veracidade das informações prestadas (art. 63, I, da Lei nº 14.133/2021).

Nórdica Veículos S.A.

Concessionário autorizado de Caminhões e Ônibus Volvo

V O L V O**Responsável pela assinatura do Contrato ou da Ata de Registro de Preços:**

- Nome: NELSON PIZANI NETO
- CPF: 005.173.109-61
- Endereço: Rua Deputado Heitor Alencar Furtado, 3001, apto 1302, Bairro Mossunguê, CEP: 81200528
- Telefone: 41-33161756
- e-mail: alex.rastelli@nordica.com.br

Informar Agência e Conta para pagamento.**Dados Bancários Nórdica**

Banco Itaú

Agencia: 0273

Conta: 24318-8

Pagamentos com Chave PIX Banco ITAU:

ITAUPIX@NORDICA.COM.BR

CNPJ: 77.997.187/0001-74

NORDICA VEICULOS S/A

Nos preços ofertados já estão inclusos os tributos, fretes, taxas, seguros, encargos sociais, trabalhistas e todas as demais despesas necessárias à execução do objeto.

Curitiba, 17 de março de 2.026.

NORDICA VEÍCULO S/A

Nelson Pizani Neto

Diretor Comercial

Matriz

Curitiba/PR

R. Alfred Nobel,795 - CIC
(41) 3316-1600



nordica.com.br



nordicaveiculos



@nordicaveiculos



41 99684-5726

- Agendamento de Serviço
- Fale Conosco

FACCHINI

CAÇAMBA STANDARD

ISO 9001

CAÇAMBA BASCULANTE | STANDARD

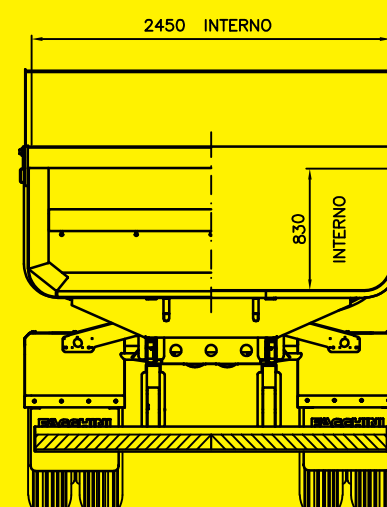
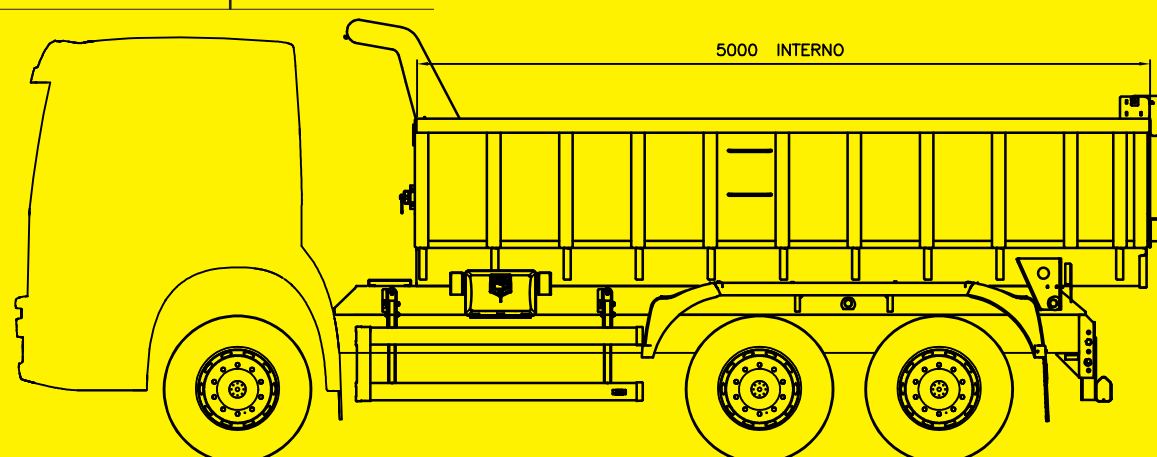

CHASSI

Estrutura: Longarinas perfil "U" aço ASTM A36 6,00 mm | 4,5 e 6 m³ e 8,00 mm | 7,8, 10 e 12 m³, interligadas por travessas perfil "U" conferindo ao chassi uma estrutura com rigidez adequada aos esforços solicitados.
Fixação: Através de placas rígidas na traseira e consoles flexíveis na dianteira.

CAIXA DE CARGA

Geometria retangular com cantos arredondos, costelas externas largura 92 mm.
Laterais | Frontal: Aço ASTM A36 3,5 mm | 4 e 5 m³; 4,0 mm | 6,7, 8, 10 e 12 m³.
Fundo: Aço ASTM A36 3,5 mm | 4 e 5 m³; 4,0 mm | 6 m³; aço USI SAC 350 5,0 mm | 7, 8, 10 e 12 m³.
Tampa: Aço ASTM A36 3,5 mm | 4 e 5 m³; 4,0 mm | 6,7 e 8 m³; aço SAE 1020 4,5 mm | 10 e 12 m³.

Tampa traseira basculante, com travamento através de mecanismo interligado ao sistema de basculamento.
Articulação: Eixo aço SAE 1045 trefilado 2" e articulado em buchas de aço. Lubrificação através de engraxadeiras.
Volume: 4,5, 6, 7, 8, 10 e 12 m³.
Utilização: Transporte de areia e brita.

SISTEMA HIDRÁULICO

Ação direta: 1 cilindro hidráulico 7" | 4,5 e 6 m³; 2 cilindros hidráulicos 7" | 7,8, 10 e 12 m³; bomba hidráulica; tomada de força acoplada; reservatório de óleo com visor de nível; mangueiras hidráulicas; acionamento pneumático na cabine do veículo; pressão de trabalho de 140 bar.
Ação indireta: 8, 10 e 12 m³. Basculamento indireto, através da ação do cilindro na estrutura de articulação que interliga a caixa de carga ao chassi; 2 cilindros hidráulicos 7"; bomba hidráulica; tomada de força acoplada; reservatório de óleo com visor de nível; mangueiras hidráulicas; acionamento pneumático na cabine do veículo; pressão de trabalho de 140 bar.

PINTURA

Limpeza com desengraxante e fosfatizante químico.
Base: Primer anticorrosivo.
Acabamento: Pintura na cor indicada em PU.

ACESSÓRIOS

Para-lamas plásticos ou misto | aço + plástico fixados ao chassi com para-barros de borracha; protetor de cabine; suporte de estepe; caixa plástica para ferramentas. Itens normatizados do CONTRAN: para-choque traseiro | Resolução 593|16; faixas refletivas | Resolução 643|16; protetores laterais | Resolução 323|19.

OPCIONAIS

Tampa traseira basculante e de abertura lateral de 1 ou 2 folhas; caixa reforçada com laterais de 6,0 mm e fundo de 8,0 ou 9,5 mm; escada lateral tipo marinheiro; articulação extra larga padrão para acionamento hidráulico com pistão frontal.

Este equipamento está sujeito a alterações de suas características técnicas sem notificação prévia.

FACCHINI





VOLVO VMX 6x4R

Especificações Técnicas

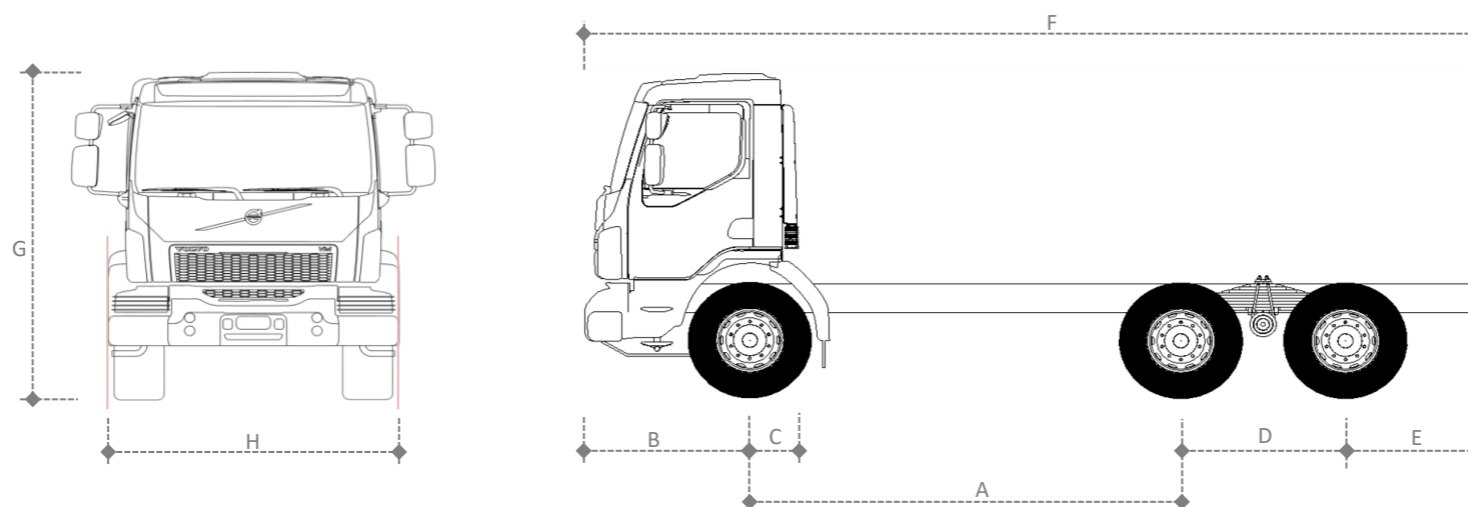

VERSÃO	3650	4800
DIMENSÕES (mm)		
A Entre eixos	3650	4800
B Balanço dianteiro	1390	1390
C Distância eixo dianteiro/implemento	503 (cabine diurna) 826 (cabine leito)	503 (cabine diurna) 826 (cabine leito)
D Distância entre os eixos traseiros	1370	1370
E Balanço traseiro	925	2225
F Comprimento total	7335	9785
G Altura da cabine diurna/leito	2872	2872
H Largura da cabine	2400	2400
Raio de giro	8320	10100

Altura externa máxima, sem carga, sem defletor, suspensão traseira parabólica, pneus 295/80 R22.5

Veículos com climatizador acrescentar 220 mm à altura.

Todas as medidas são referência e podem variar de acordo com opcionais.

PESOS (kg) - Caixa Manual

Tara eixo dianteiro	3426	3496
Tara no eixo traseiro	3932	4022
Tara total do chassi	7358	7518
Tanque de combustível	200 l	200 l

PESOS (kg) - Caixa I-Shift

Tara eixo dianteiro	3507	3577
Tara no eixo traseiro	3939	4029
Tara total do chassi	7446	7606
Tanque de combustível	200 l	200 l

Peso para veículos standard, em ordem de marcha, com estepe e sem motorista. Tolerância de 3%.

A inclusão de opcionais pode modificar os pesos acima. Para cabine leito (L2H1) incluir 60 Kg.

MOTOR	VOLVO D8K - 290	VOLVO D8K - 360
Potência	290 cv - 210 kW @ 1900 rpm	360 cv - 263 kW @ 2200 rpm
Torque	1050 Nm (1000 - 1700 rpm)	1400 Nm (1100 - 1650 rpm)
Número de cilindros	6	6
Número de válvulas / cilindro	4	4
Cilindrada (litros)	7,7	7,7
Freio motor	Borboleta de 210 cv ou VEB de 300 cv*	VEB de 300 cv
Emissões	Proconve P8	Proconve P8
Tipo de injeção	Injeção direta common rail com gerenciamento eletrônico	

* VEB de 300 cv opcional para motor 290 cv com caixa I-Shift.

TRANSMISSÃO	Caixa Manual ZT1309	I-Shift AT2612 G
Motor (cv)	290	290 / 360
Tipo	Sincronizada	Automatizada
Trocas de marcha	Manual	Manual ou Automático
Número de marchas a frente	9 (8 + 1 super-reduzida)	12
Número de marchas a ré	1	2
Relações de Transmissão	SR) 12,73	
	1ª) 8,83	1ª) 14,94
	2ª) 6,28	2ª) 11,73
	3ª) 4,64	3ª) 9,04
	4ª) 3,48	4ª) 7,09
	5ª) 2,54	5ª) 5,54
	6ª) 1,81	6ª) 4,35
	7ª) 1,34	7ª) 3,44
	8ª) 1,00	8ª) 2,70
		9ª) 2,08
		10ª) 1,63
		11ª) 1,27
		12ª) 1,00
	Ré) 12,04	Ré 1) 17,48
		Ré 2) 13,73
Capacidade de óleo (l)	8,9	16

FREIOS	BRAKE-M2
Tipo	Tambor com ABS e EBS*
Freio motor	Borboleta de 210 cv ou VEB de 300 cv
Estacionamento	Mola acumuladora com acionamento pneumático

* Sistema de freios eletrônico (EBS) com função antitravamento (ABS), com controle de tração e assistente de partida em rampa.

EIXO DIANTEIRO	FATYPE67
Tipo	Perfil "I" em Aço Forjado
Cubos	Lubrificadas a graxa e livres de manutenção
Capacidades de carga (t)	6,7

SUSPENSÃO DIANTEIRA	FST-PAR
Tipo	Parabólica
Amortecedores	2 de dupla ação
Barra estabilizadora	Sim

EIXOS TRASEIROS	RTS2140B	RTS2163
Motor (cv)	290	360
Tipo	Simplex velocidade	Simplex velocidade
Redução nos cubos	Não	Não
Tipo de carcaça	Estampada	Estampada
Capacidade máxima do eixo (t)	40*	63*
Relações de redução	4,11:1 4,88:1 5,29:1	4,10:1 4,56:1 5,63:1
Capacidade de óleo (l)	11 + 11	19 + 19
Bloqueio de diferencial	Sim, entre eixos	Sim, entre eixos

* Capacidade máxima do eixo. Verificar CMT conforme motorização em Capacidade de Carga.

SUSPENSÃO TRASEIRA		RADD-BR
Tipo	Parabólica ou Semi-elíptica	
Amortecedores	2 de dupla ação	
Barra estabilizadora	Sim	
Freio	Tambor	
Capacidade vertical (t)	20,0	

CAPACIDADE DE CARGA (t)		
Motor (cv)	290	360
Tipo de suspensão traseira	RADD-BR	RADD-BR
Tipo de suspensão dianteira	FST-PAR	FST-PAR
Modelos de eixo traseiro	RTS2140B	RTS2163
Dianteira	6,7	6,7
Traseira	20	20
PBT - Técnico	26,7	26,7
CMT	35 (Caixa Manual) 40 (I-Shift)	57 63*

* Com caixa I-Shift e relação de diferencial 5,63 consultar a Engenharia de Vendas

CHASSIS	
Tipo	Perfil "U"
Material	LNE60
Bitola (mm)	866
Altura da alma (mm)	260
Largura da aba (mm)	70
Espessura da longarina (mm)	8
Espessura do reforço (mm)	7

SISTEMA ELÉTRICO	
Tensão nominal	24V
Bateria (em série)	2x 100 Ah / 12V
Alternador	90 A / 28 V

EMBREAGEM	
Tipo	Monodisco de fricção a seco tipo push-type
Acionamento	Hidropneumático
Diâmetro do disco (mm)	395 (Caixa Manual) 430 (I-Shift)

CABINES	L1H1	L2H1
Tipo	Diurna	Leito
Tipo de suspensão	mola/amortecedor	mola/amortecedor